

Nome do Projeto: _____ AIA#: _____

Modelo nº.: _____ Local: _____

SIS#: _____ Item nº: _____ Quantidade: _____



A combinação perfeita de desempenho e economia Batedeira Planetária de Mesa

Tamanho Compacto, Alto Desempenho

10 velocidades para misturar qualquer tipo de ingrediente.



Modelo

SP5

Recursos Originais

- Motor para serviço pesado de 800 Watt
- Transmissão de alto torque acionada por engrenagem
- Dez velocidades
- Controle eletrônico de velocidade e carga
- Transmissão permanentemente lubrificada
- Proteção contra sobrecarga térmica
- Mecanismo de ajuste de altura da tigela fácil de usar
- Corpo de alumínio fundido rígido
- Todos os acessórios em aço inoxidável
- Cubo de acessórios padrão industrial #10
- Presilha dupla da tigela para fixação
- Revestimento a pó branco certificado pela NSF
- Cabo de 6 pés e plugue com pino terra

Acessórios Padrões

- Tigela de aço inoxidável de 5 qt (série #304)
- Tampa anti respingo em policarbonato, com calha de ingredientes
- Batedor plano de aço inoxidável
- Batedor orbital de aço inoxidável
- Gancho em espiral de aço inoxidável
- Espátula

Garantia

- Um ano para peças e mão-de-obra.

Acessórios opcionais

- Mesa da batedeira com prateleira inferior
- Garantia estendida

Para selecionar as opções, consulte a lista completa na parte de trás

Aprovado por: _____ Data: _____

GLGBE FOOD EQUIPMENT COMPANY / Globe® Batedeira Planetária de Mesa de 5 Quartos

SPA5

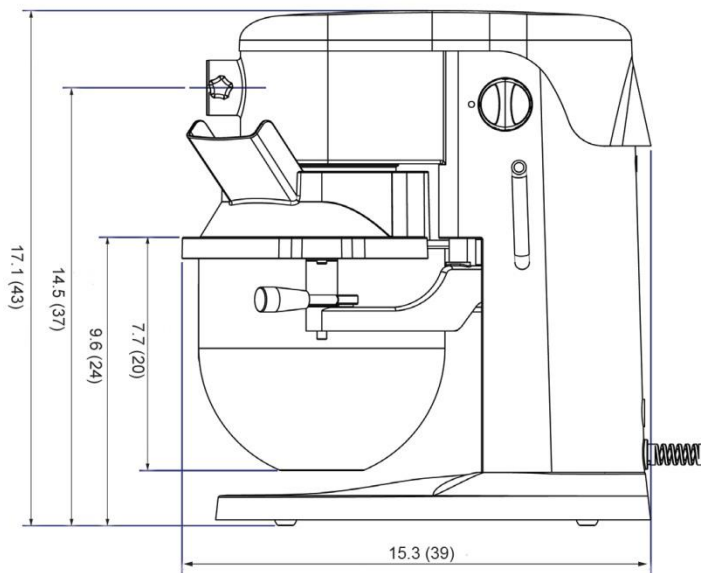
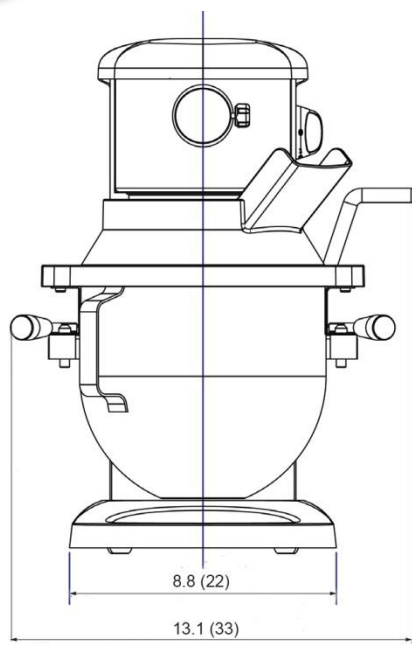

UNIDADE: POLEGADAS
(CM)

Desenhos disponíveis junto à KCL, em www.kclcad.com.

ESPECIFICAÇÕES

Modelo	Motor	Volts	Ampères	Tipo de transmissão	Capacidade	Velocidades do agitador (RPM)										Velocidades dos Acessórios (RPM)	
						0	1	2	3	4	5	6	7	8	9		10
SP5	800 W	115/60/1	4	Engrenagem	5 qt 4,7 litros	DES LIGA DO	30	50	70	90	105	120	145	165	180	200	50 a 450

Cabo e plugue Cabo flexível de 3 fios com 1,82 m de comprimento e plugue moldado para encaixe em uma tomada aterrada. NEMA 5-15P

DIMENSÕES | INFORMAÇÕES DE REMESSA

Caixa reforçada para remessa. O peso e as dimensões desta caixa reforçada são indicados abaixo e podem variar de uma remessa para outra.

Modelo	Dimensões totais	Peso líquido	Dimensões de envio	Peso para remessa
SP5	13" (L) x 15,3" (P) x 17" (A) (33 cm x 39 cm x 43 cm)	33 lbs (15 kg)	15" (L) x 18,5" (P) x 21,5" (A) (37 cm x 46 cm x 52 cm)	40 lbs (18 kg)

A estrutura da batedeira é rígida, com corpo em alumínio fundido e 10 velocidades. A unidade tem um motor de 800 W com proteção contra sobrecarga, com transmissão de acionamento à engrenagem de alto torque com lubrificação permanente. A batedeira vem com uma tigela de aço inoxidável com capacidade de 5 qt., batedor plano, batedor orbital, gancho e tampa anti respingo com calha para ingredientes. A batedeira tem um cubo de acessórios #10 e mecanismo de ajuste de altura da tigela. A batedeira tem as certificações NSF e ETL.

ACESSÓRIOS OPCIONAIS DA BATEDEIRA E DOS ACESSÓRIOS DO CUBO:

- XXBOWL-5** Tigela de aço inoxidável de 5 qt.
- XXBEAT-5** Batedor plano de aço inoxidável
- XXHOOK-5** Gancho em espiral em aço inoxidável
- XXWHIP-05** Batedor orbital de aço inoxidável
- XTable** Mesa da batedeira em aço inoxidável para instalação sobre balcão, com prateleira inferior (30" L x 24" P x 24" A)
- GARANTIA ESTENDIDA SP-XD58** Garantia estendida para a batedeira SP5, ampliando a garantia para três anos. **Disponível apenas no momento da compra.**