

LINHA UK EASY

Ultracongelador Profissional



MODELOS

- Ultracongelador UK EASY 05: 12 kg/ciclo (cong.) - 27 kg/ciclo (resf.)
- Ultracongelador UK EASY 07: 15 kg/ciclo (cong.) - 30 kg/ciclo (resf.)
- Ultracongelador UK EASY 14: 36 kg/ciclo (cong.) - 60 kg/ciclo (resf.)

INDICAÇÃO DE USO

- Os ultracongeladores profissionais, são indicados para o processo de congelamento e resfriamento rápido de alimentos de maior densidade. Evitando a formação de macrocristais de gelo no alimento, o que resulta em um descongelamento com mínima perda de líquido, mantendo as características organolépticas* do alimento.

CARACTERÍSTICAS E FUNCIONALIDADES

- Chaparia em aço inoxidável;
- Gabinete monobloco com isolamento em poliuretano de 70 mm de espessura e densidade de 40 kg/m³;
- Sem orifícios laterais, proporcionando versatilidade no posicionamento, podendo ser posicionado próximo a paredes e outros equipamentos;
- Vedação entre porta e gabinete com gaxeta em PVC magnética;
- Moldura de porta aquecida para evitar o ressecamento da gaxeta;
- Equipado com válvula de expansão eletrônica que garante maior rendimento ao equipamento;
- Congelamento a -18 °C no núcleo do alimento;
- Sonda espeto para monitoramento de temperatura no núcleo do produto;
- Dreno que facilita a higienização;
- Compressor que garante maior eficiência e com nível de ruído e vibração reduzidos em relação aos compressores tradicionais;
- Rodízios giratórios para facilitar a movimentação;
- Função Pré-Resfriamento;
- Conversão automática para função conservação após o término do processo;
- Controlador de fácil operação;
- Congelamento Hard e Soft;
- 8 diferentes opções de processos.

ACESSÓRIOS OPCIONAIS

- Assadeira plana perfurada 40x60
- GN 1/1 x 65 mm
- Grelhas 1/1



UK EASY 05

UK EASY 07

UK EASY 14

*Organoléptico: cor, sabor, odor e textura do alimento

ESQUEMA DE INSTALAÇÃO

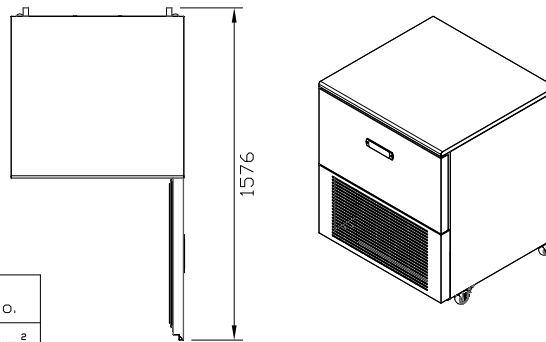
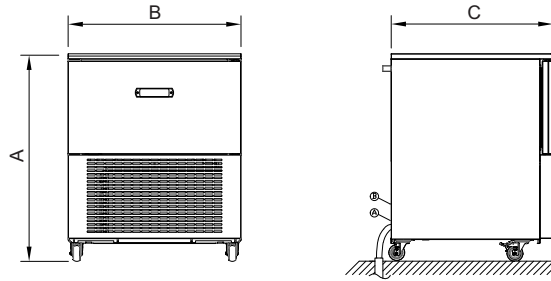

A	Saída da mangueira de dreno. Deve ser ligada a um entrada de esgoto.
B	Cabo de alimentação (2F+1T) 3,0 m X 1,5mm ² .

INSTRUÇÕES GERAIS

Não obstruir a parede traseira do equipamento e nem a carenagem frontal, obedecendo a distancia minima de 2m de distância de fontes de calor. Para um melhor desempenho do equipamento a temperatura ambiente deve ser menor que 40 °C. Devendo ser instalado em ambiente arejado, nivelado e longe de fontes de calor; Para localidades com altitude acima de 1500m o equipamento sofrerá perda de rendimento.

A capacidade é declarada nas seguintes condições:

Pão francês de 65grs com 50% de umidade, dividido igualmente entre os níveis de bandejas.

Não colocar produtos com temperatura acima de 83°C.

ELÉTRICA

O aterramento é obrigatório. Em caso de danos a terceiros e/ou danos ao equipamento, estes são de responsabilidade do cliente e caracterizam negligência pelo não cumprimento da norma;

Atrás do equipamento existe um parafuso destinado a equipotencialização tal parafuso é destinado a equipotencialização do seu equipamento e deve ser usado com a finalidade de evitar descargas elétricas ao operador, caso toque em máquinas com cargas elétricas diferentes. A não utilização do mesmo poderá acarretar choques elétricos e danos a terceiros, estes são de responsabilidade do cliente e caracterizam negligência pelo não cumprimento da norma.

Para o funcionamento do equipamento, deve-se garantir uma variação na rede elétrica somente até -10% e +15%.

Modelo	Tensão (V)	Fases	Corrente (A)	Frequência (Hz)	Potência (kW)	Disjuntor (A)	Consumo (kWh)	Cabo (mm ²)	Tomada
UK EASY 05	220	1	10,5	60	1,5	16	1,2	2,5	2F+1T
UK EASY 07	220	1	11,6	60	1,5	16	1,2	2,5	2F+1T
UK EASY 14	220	1	21,2	60	2,7	25	2,2	2,5	2F+T

HIDRÁULICA

A saída do equipamento deve ser descarregada em ralo ou grelha, em conexão com a rede de esgotos (ø 20 mm);
A mangueira de dreno deve ser de silicone para suportar temperatura negativa.

DIMENSÕES

Modelo	Capacidade (kg)		Dimensões do produto				Dimensões da embalagem				
	Congelamento	Resfriamento	Tipo de Gás	A (mm)	B (mm)	C (mm)	Peso (kg)	Alt. (mm)	Larg. (mm)	Prof. (mm)	Peso (kg)
UK EASY 05	12	27	R404a	985	820	812	115	1270	920	960	54
UK EASY 07	15	30	R404a	1195	820	812	127	1360	920	960	58
UK EASY 14	36	60	R404a	1775	820	812	202	1940	920	960	60